

Link do produktu: <https://www.marax.pl/destryfikator-zrzutnia-powietrza-wentylator-przysufitowy-sonniger-heater-mix-1-wydatek-powietrza-4800m3h-wysokosc-montazu-6-13m-p-3109.html>



Destryfikator, zrzutnia powietrza, wentylator przysufitowy Sonniger HEATER MIX 1 wydatek powietrza: 4800m³/h, wysokość montażu: 6-13m

Cena brutto	1 399,00 zł
Cena netto	1 137,40 zł
Dostępność	PRODUKT DOSTĘPNY
Czas wysyłki	Termin wysyłki 3 do 7 dni
Numer katalogowy	HEATER MIX1
Kod producenta	WA0022
Kod EAN	5906660483595
Producent	SONNIGER

Opis produktu

Destryfikator, zrzutnia powietrza, wentylator przysufitowy Sonniger HEATER MIX 1 wydatek powietrza: 4800m³/h, wysokość montażu: 6-13m

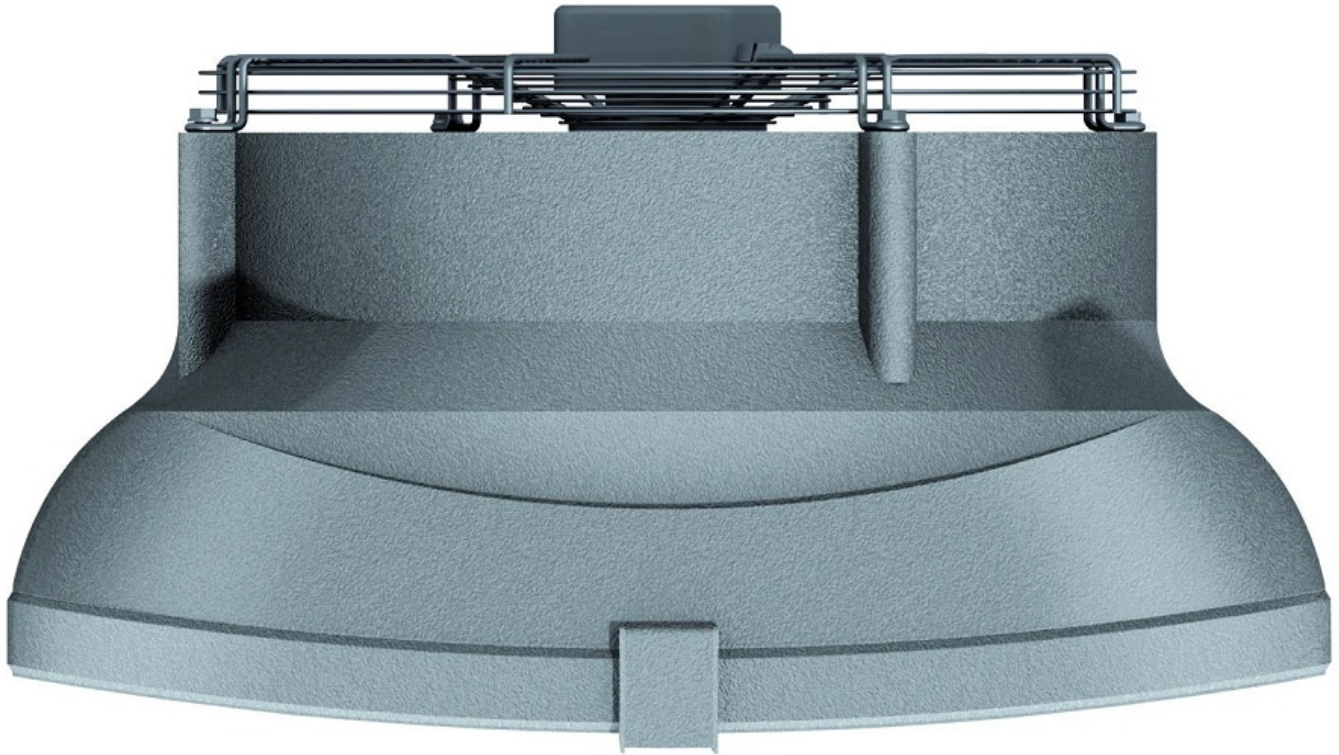

Destryfikatory **Sonniger HEATER** seria **MIX** to linia prostych i niezawodnych urządzeń: zrzutni powietrza - wentylatorów przysufitowych, dzięki którym znacznie zwiększa się efektywność ogrzewania wielokubaturowego obiektu.

W przypadku wysokich obiektów, destryfikator umożliwia lepsze rozrowadzenie ciepła na całej wysokości pomieszczenia (hali) przy jednoczesnym utrzymywaniu mas ciepłego powietrza w strefie przebywania ludzi.

Dzięki uśrednieniu temperatury powietrza na całej wysokości hali mamy olbrzymie oszczędności na paliwie - rzadziej włącza się system grzewczy, co pozwala na uzyskanie dodatkowych oszczędności oraz ograniczenie strat ciepła. Zdecydowanie jest lepszy komfort pracy ludzi przebywających w hali.

Destryfikatory HEATER MIX

OSZCZĘDZAMY ENERGIĘ



Destryfikator wymusza przepływ powietrza z górnej części pomieszczenia do dolnej.
Oszczędność energii nawet do 30%.



TYPOSZEREG

MIX 1 zasięg do 13 m

MIX 2 zasięg do 16 m

UWAGA: przy wysokiej hali i dobrym ociepleniu sufitu temperatura pod sufitem może wynosić nawet 50-60 st. C a w strefie do 2 m - tylko 10 st.C!!!!

Destryfikator zrzuca powietrze na dół dzięki czemu temperatura wyniesie pod sufitem 30-40 st. C, a w strefie przebywania ludzi temperatura wzrośnie do nawet 15 - 25 st. C.

POLE PRACY DESTRYFIKATORA SONNIGER HEATER MIX1 i MIX2

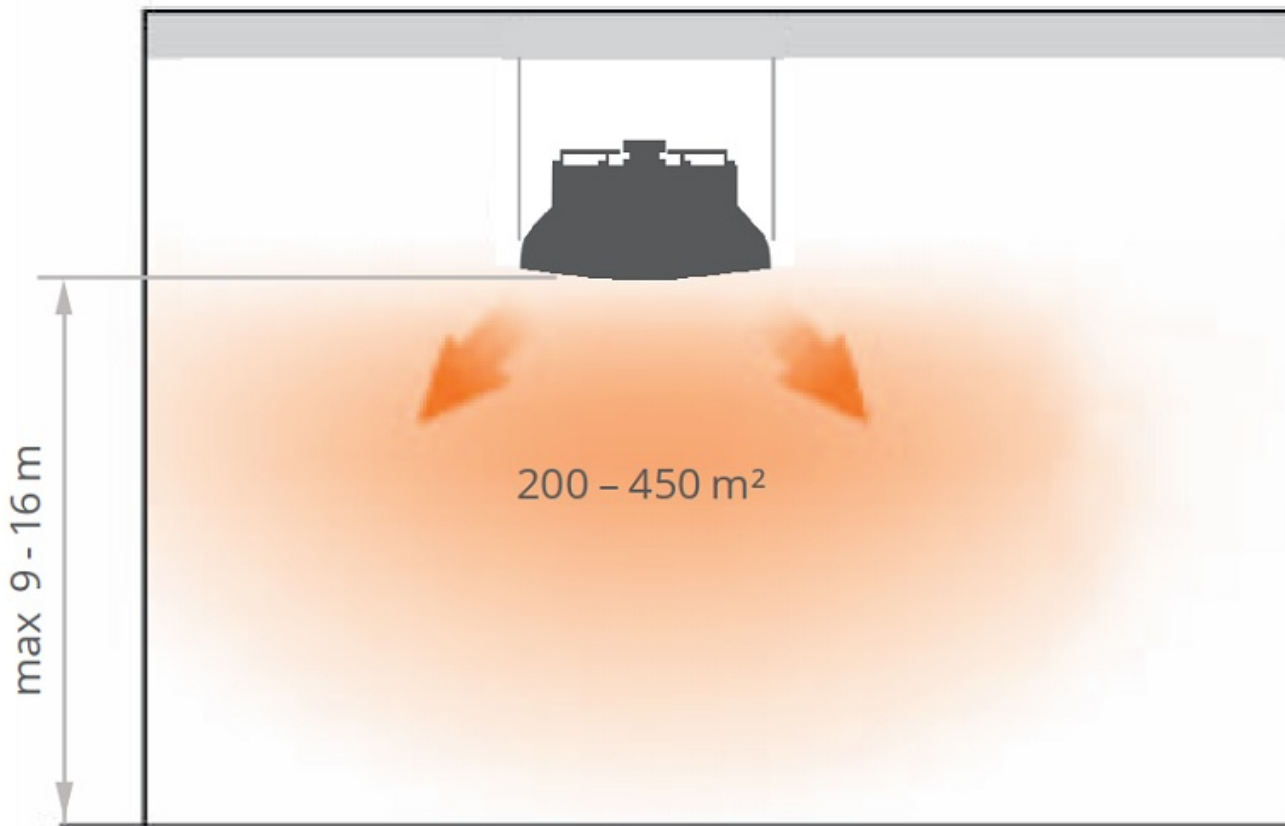

ZALETY DESTRYFIKATORA SONNIGER HEATER MIX1

- Wydatek powietrza: **4800 m³/h**
- Wysokość montażu: **6m do 13m***
- Pole pracy: **do 380 m²**
- Głośność pracy I/II/III stopień: **36/44/54 dB**
- IP silnika: **IP54**
- Moc silnika: **250W**
- Obroty silnika: **1350 obr/min**
- Zasilanie: **230V**
- Natężenie prądu: **1,08A**
- Dożywotnia gwarancja na obudowę
- Wymiary: **680mm x 570mm x 375mm**
- Waga: **9,2kg**

* max wysokość montażu dla nadmuchu pionowego, przy prędkości granicznej 0,5 m/s

PARAMETRY TECHNICZNE DESTRYFIKATORA SONNIGER HEATER MIX1 i MIX2

Przepływ powietrza [m³/h] 4800 Napięcie [V] 230 / 1-fazowe Częstotliwość [Hz] 50 Rodzaj przepływu powietrza nadmuch
Wyposażenie uchwyt montażowy Szerokość [cm] 57,0 Głębokość [cm] 37,5 Wysokość [cm] 57,0 wentyssystem

Przepływ powietrza [m³/h] 4800 Napięcie [V] 230 / 1-fazowe Częstotliwość [Hz] 50 Rodzaj przepływu powietrza nadmuch
Wyposażenie uchwyt montażowy Szerokość [cm] 57,0 Głębokość [cm] 37,5 Wysokość [cm] 57,0 wentyssystem

Przepływ powietrza [m³/h] 4800 Napięcie [V] 230 / 1-fazowe Częstotliwość [Hz] 50 Rodzaj przepływu powietrza nadmuch

Wyposażenie uchwyt montażowy Szerokość [cm] 57,0 Głębokość [cm] 37,5 Wysokość [cm] 57,0 wentsystem

Przepływ powietrza [m³/h] 4800 Napięcie [V] 230 / 1-fazowe Częstotliwość [Hz] 50 Rodzaj przepływu powietrza nadmuch
Wyposażenie uchwyt montażowy Szerokość [cm] 57,0 Głębokość [cm] 37,5 Wysokość [cm] 57,0 wentsystem

HEATER MIX

PARAMETRY TECHNICZNE

		HEATER MIX 1	HEATER MIX 2
maksymalny wydatek powietrza	m ³ /h	4800	7200
wysokość montażu	m	6-13	9-16
pole pracy	m ²	200-380	300-450
napięcie zasilania	V/Hz	230/50 1,08 A	230/50 2,2 A
moc silnika	kW	0,25	0,52
obroty silnika	obr/min	1350	1380
IP silnika		IP54	IP54
głośność pracy	dB(A)	54	49
waga	kg	9,2	15,8

Montaż destryfikatora HEATER MIX 1, MIX 2

Do montażu destryfikatora **HEATER MIX** pod sufitem należy użyć szpilek montażowych M8. W tym celu należy wywiercić cztery otwory Ø8-9 mm. Miejsce pod szpilki są oznaczone widocznym wskaźnikiem na obudowie. Szpilki można wkręcić w ramę wymiennika na głębokość maksymalnie 20 mm.

Szpilki montażowe oraz elementy łączące nie wchodzi w skład urządzenia

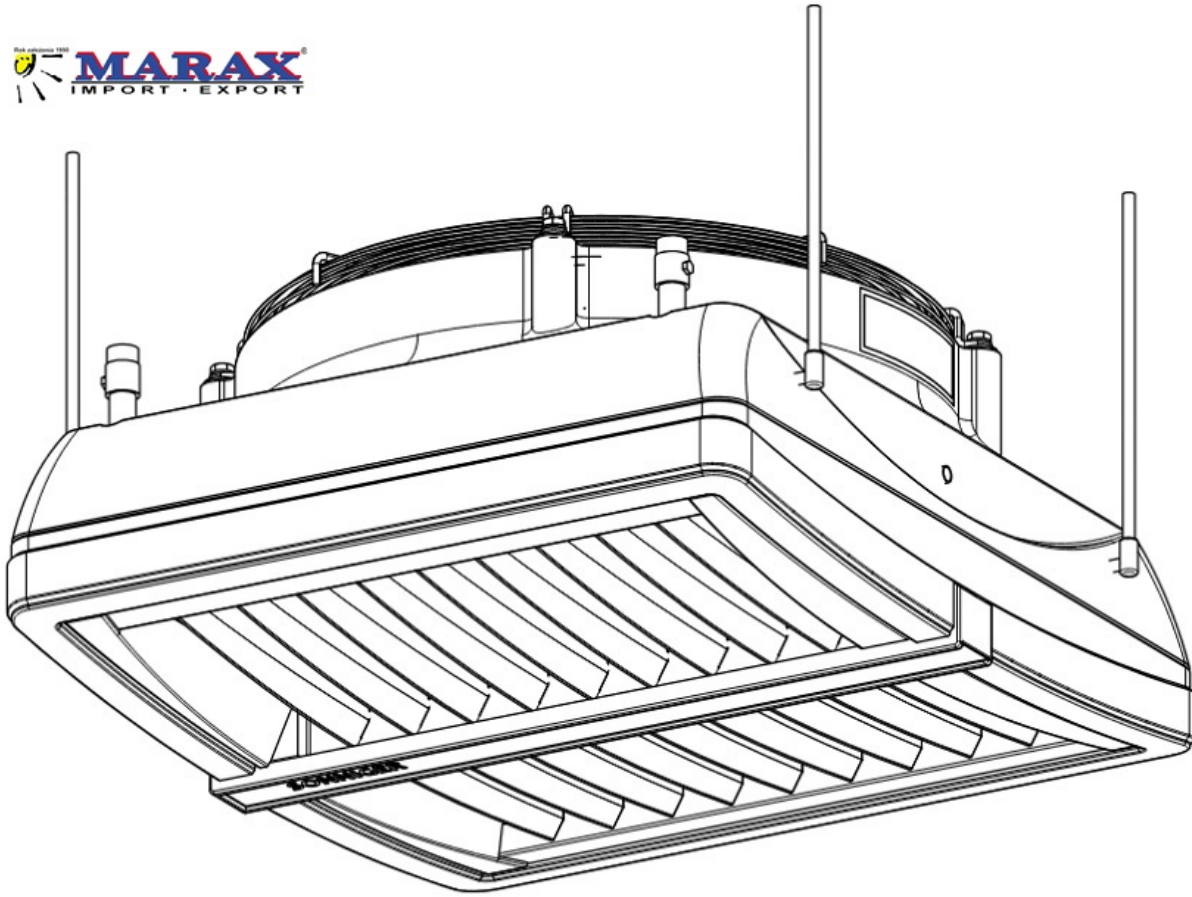

UWAGA:

tutaj kupujesz destryfikator HEATER MIX 1 o wysokości montażu 6 do 13m, wydatku powietrza 4800m³/h i polu pracy do 380m²

