

Link do produktu: <https://www.marax.pl/palnik-olejowy-giersch-r1-v-moc-12-53kw-jednostopniowy-z-podgrzewaczem-oleju-p-3381.html>



Palnik olejowy Giersch R1-V moc 12-53kW, jednostopniowy z podgrzewaczem oleju

Cena brutto	3 899,00 zł
Cena netto	3 169,92 zł
Dostępność	PRODUKT DOSTĘPNY
Czas wysyłki	48 godzin
Numer katalogowy	R1-V
Kod producenta	R1V
Producent	GIERSCH

Opis produktu

Palnik olejowy Giersch R1-V moc: 12-53kW, jednostopniowy z podgrzewaczem oleju

UWAGA: jeżeli palnik **R1-V** z podgrzewaczem paliwa jest niedostępny lub jest długi czas oczekiwania to sprawdź dostępność wersji bez podgrzewacza - **R1**:

<https://www.marax.pl/palnik-olejowy-giersch-r1-moc-14-53kw-jednostopniowy-p-2161.html>:



Palnik olejowy **R1-V** firmy **Giersch**: Seria **R1** jest przykładem olbrzymiego sukcesu. Palnik **Giersch R1** przez lata kontynuacji doprowadzony został do perfekcji technicznej. Jednak w zasadzie palnik olejowy **Giersch model R1-V** jest tym czym był zawsze: idealnym urządzeniem grzewczym dla jedno- lub dwurodzinnych domów czy małych; palnikiem, który pasuje do każdego kotła olejowego centralnego ogrzewania.

UWAGA: jeżeli potrzebujesz palnika **Giersch** bez podgrzewacza oleju model **R1** (tutaj opisujemy model **R1V** z podgrzewaczem oleju) to przejdź tutaj:

<https://www.marax.pl/palnik-olejowy-giersch-r1-moc-14-53kw-jednostopniowy-p-2161.html>

Wygląd zewnętrzny palnika olejowego **Giersch R1-V** to prosta elegancja: w czarnym kolorze i kolista idealna forma są niepowtarzalne, to już prawie klasyk wśród palników. Lecz to co ma decydujące znaczenie dla palników olejowych znajduje się pod obudową. Na przykład: opracowany i rozwinięty przez firmę **GIERSCHE** podwójny system regulacji przepływu powietrza. **System** ten posiada tę zaletę, że przy pomocy jednej śruby uzyskujemy optymalną **ilość powietrza** oraz szybkość zawirowania. W ten sposób zostały osiągnięte bardzo dobre wyniki spalania w zakresie najmniejszej mocy. Przykładem efektywności pracy zespołu jest to, że przy jednej wielkości zespołu przygotowującego mieszankę, został osiągnięty relatywnie duży **przedział mocy palnika** (od 11 do 48 KW).

Wstępny **podgrzewacz oleju (- V)** zabezpiecza stałą lepkość oleju, a w połączeniu z optymalnym nadmuchem - ubogi w wydzielanie się sadzy start palnika oraz stabilne spalanie. Opatentowane zamknięcie dopływu powietrza (-L): zamknięcie to w pełni zasłużyło na taką nazwę, ponieważ jest elektronicznie sterowane i spełnia **zadanie automatyki** oszczędnościowej, zabezpieczając prawidłowe wykorzystanie ciepła wyprodukowanego.

Szczególnie proste, a co się z tym wiąże, oszczędne w kosztach i czasie jest przeprowadzenie przeglądów i obsługi serwisowej. Zamiast wielu, czasem ciężko dostępnych śrub, posiada R1 tylko trzy zatrzaski śrubowe. Jeden chwyt i już palnik wisi w typowej dla **palników firmy "Giersch"** pozycji serwisowej.

Wszystkie elementy, łącznie z instalacją elektryczną, są przejrzyste i łatwo dostępne zamontowane na płycie montażowej zaczynając od wentylatora aż do płytki spiętrzającej, którą można zdemontować jako komplet wraz z elektrodami zapłonowymi.

PRZEKRÓJ - WIZUALIZACJA WNĘTRZA PALNIKA OLEJOWEGO GIERSCHE R1-V z podgrzewaczem oleju

WYSOKA JAKOŚĆ PALNIKA OLEJOWEGO GIERSCHE R1V

Dokładnie **przemysłana konstrukcja** jest jedną mocną stroną, precyzyjne wykończenie i kontrola jakości - druga.

W zakładzie **GIERSCHE** każdy palnik jest poddawany szerokiej i rygorystycznej kontroli końcowej. Nowoczesne metody pozwalają na skontrolowanie nie tylko podzespołów, lecz również całego palnika, gwarantując bezawaryjność i bezpieczeństwo pracy. - jakość, którą każdy fachowiec od systemów grzewczych chętnie poleci i zamontuje.

DANE TECHNICZNE PALNIKA OLEJOWEGO GIERSCHE model R1 oraz modelu R1-V (z podgrzewaczem oleju)

Typ palnika		R1	R1-V(-L)
Moc min. palnika	min. kW	14	12
Moc max. palnika	max. kW	53	53
Moc min. kotła	kW	12,5	11
Moc max. kotła	kW	48	48
Rodzaj paliwa		Olej opałowy lekki	
Tryb pracy		1 stopniowy	
Zasilanie elektryczne		1/N/PE~50Hz/230V	
Pobór prądu Start max./Praca max.	A	1,9	2,7

Silnik	2850 W	90	90
obr/min			
Pompa	l/h	54	54
Transformator		20 mA ; 2x5kV	
zapłonowy			
Waga	kg	12	12
Emisja hałasu	db(A)	62	62
Wstępny podgrzewacz oleju	W	-	30-100

PARAMETRY TECHNICZNE PALNIKA OLEJOWEGO GIERSCH model R1-V z podgrzewaczem oleju

R1	Moc Palnika: Tryb Pracy: 1-stopniowy	14 - 53 kW Przyłącze elektryczne 10 A: 1/N/PE ~ 50 Hz 220 - 240 V Silnik: 90 W
-----------	--	---

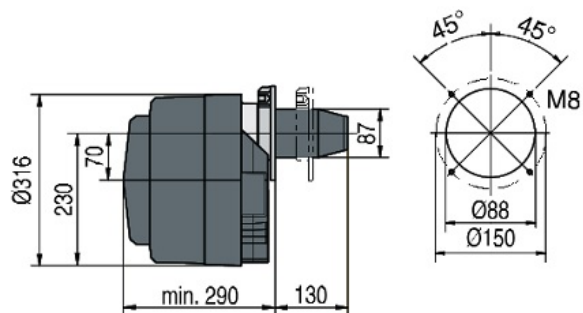
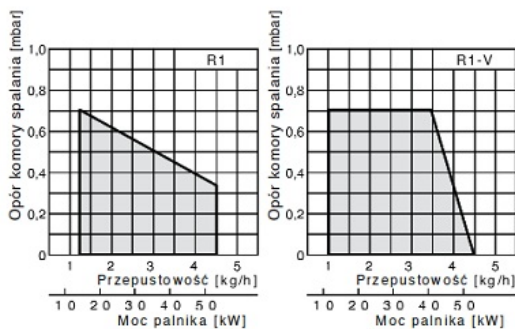

WYMIARY KOŁNIERZA PALNIKA OLEJU GIERSCH R1V

WYMIARY PALNIKA OLEJU GIERSCH R1V

PARAMETRY PRACY PALNIKA OLEJU GIERSCH R1V

UWAGA:

PALNIK JEST BEZ DYSZY.

Zamów odpowiednią dyszę w uwagach do zamówienia:

<https://www.marax.pl/dysza-dysze-olejowe-danfoss-do-palnikow-olejowych-giersch-p-3666.html>

Dysza zostanie wysłana razem z palnikiem bez dodatkowych kosztów dostawy.

POTRZEBUJESZ INNEGO PALNIKA FIRMY GIERSCH, RIELLO? ZOBACZ:

https://www.marax.pl/olejowe-c-1_95_97.html

Masz pytania? - zadzwoń +48-533-336-136

MOC: **14-53kW**