

Dane aktualne na dzień: 19-04-2026 19:42

Link do produktu: <https://www.marax.pl/pompa-olejowa-zebata-suntec-as-47a-kod1536-6-p-3975.html>



Pompa olejowa, zębata Suntec AS 47A kod:1536 6

Cena brutto	499,00 zł
Cena netto	405,69 zł
Dostępność	PRODUKT NIEDOSTĘPNY JUŻ W TYM SEZONIE GRZEWCZYM; dostępny od sezonu następnego.
Czas wysyłki	48 godzin
Numer katalogowy	AS47A
Kod producenta	AS47A
Producent	SUNTEC Industries France

Opis produktu

Pompa olejowa, zębata Suntec AS 47A

KOD: 1536 6



Pompy olejowe firmy **SUNTEC** seria **AS typ 47A** są to pompy zębate przeznaczone do wszelkich palników olejowych, m.in. do palników olejowych **EACON** seria **E-MAX 4-12** i **E-MAIOR P15AB**.

Pompy zębate do urządzeń olejowych **SUNTEC** seria **AS typ 47A** są to pompy ze zintegrowanym elektromagnetycznym zaworem obejściowym, który steruje kombinowanym regulatorem ciśnienia i zaworem odcinającym tłok (zgodnie z DIN EN ISO23553-1).



Zasada działania i pracy pompy olejowej Suntec AS47A

ZASADA DZIAŁANIA POMPY

Zestaw przekładni zasysa olej ze zbiornika przez wbudowany filtr i przekazuje go do zaworu, który reguluje ciśnienie oleju do linii dysz. Cały olej, który nie przejdzie przez linię dysz, zostanie zrzucony przez zawór z powrotem do linii powrotnej w instalacji dwururowej lub, jeśli jest to instalacja jednorurowa, z powrotem do portu ssącego w zestawie przekładni. W takim przypadku korek obejściowy musi zostać usunięty z portu powrotnego, a port powrotny uszczelniony stalowym korkiem i podkładką.

Zawór elektromagnetyczny pompy AS jest typu „normalnie otwartego”.

Gdy zawór elektromagnetyczny nie jest aktywowany, kanał obejściowy między stroną ciśnieniową i powrotną zaworu jest otwarty. Nie wytworzy się wtedy ciśnienie, które mogłoby otworzyć zawór; nie ma znaczenia, jaką prędkość ma zestaw przekładni.

Gdy cewka elektromagnetyczna jest aktywna, ten kanał obejściowy jest zamknięty, a ze względu na pełną prędkość zestawu przekładni, ciśnienie niezbędne do otwarcia zaworu zostanie wytworzone bardzo szybko, co daje bardzo ostrą funkcję odcięcia.

Odcięcie

Gdy palnik zatrzymuje się, solenoid otwiera obejście w tym samym momencie, co powoduje spuszczenie całego oleju do

powrotu, a zawór dyszy zamyka się natychmiast. Daje to bardzo ostrą funkcję odcięcia.

Włączanie i wyłączanie może być uruchamiane niezależnie od prędkości silnika i ma niezwykle szybką reakcję.

Gdy zawór elektromagnetyczny nie jest aktywowany, wymagany moment obrotowy jest niski aż do pełnej prędkości obrotowej silnika.

Odpowietrzanie

Odpowietrzanie w trybie dwururowym jest automatyczne, ale można je przyspieszyć poprzez otwarcie zaworu ciśnieniowego.

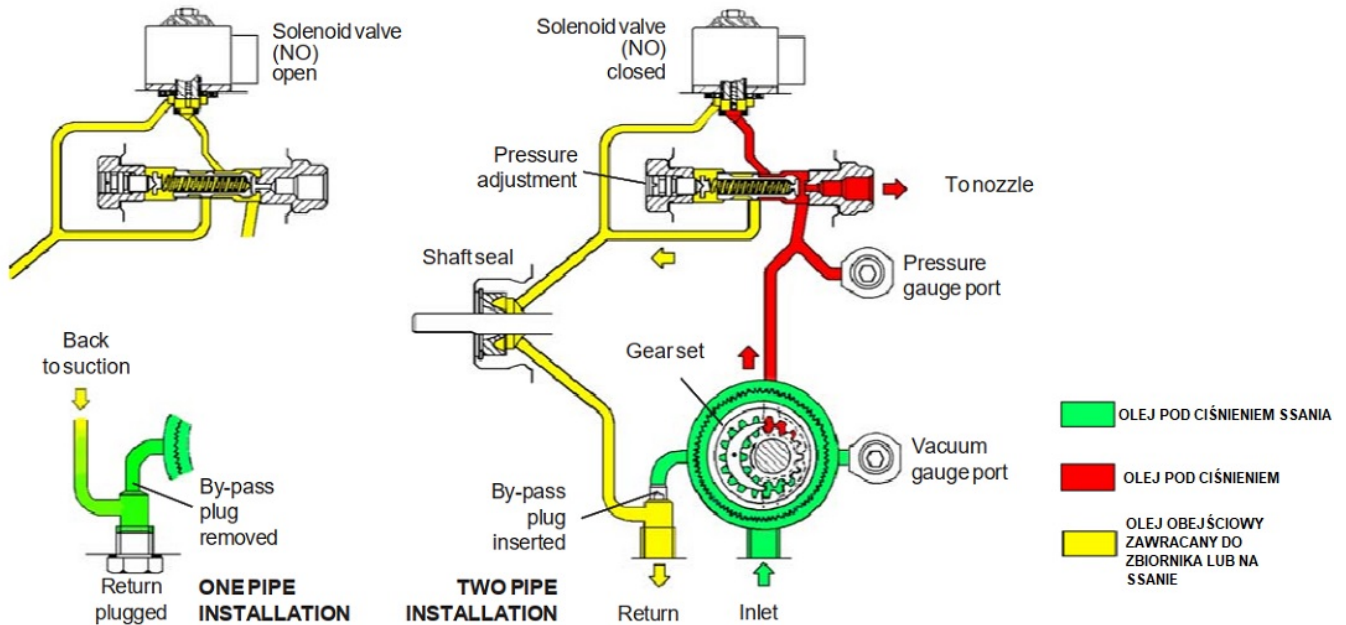

Wymiary pompy olejowej Suntec seria AS (wersja 6)

Szerokość: 60mm

Szerokość całkowita z wałkiem: 92mm

Wysokość: 65mm

Wysokość całkowita z cewką elektrozaworu: 104mm

Średnica wału: 8mm

Średnica nasady wału: 32mm

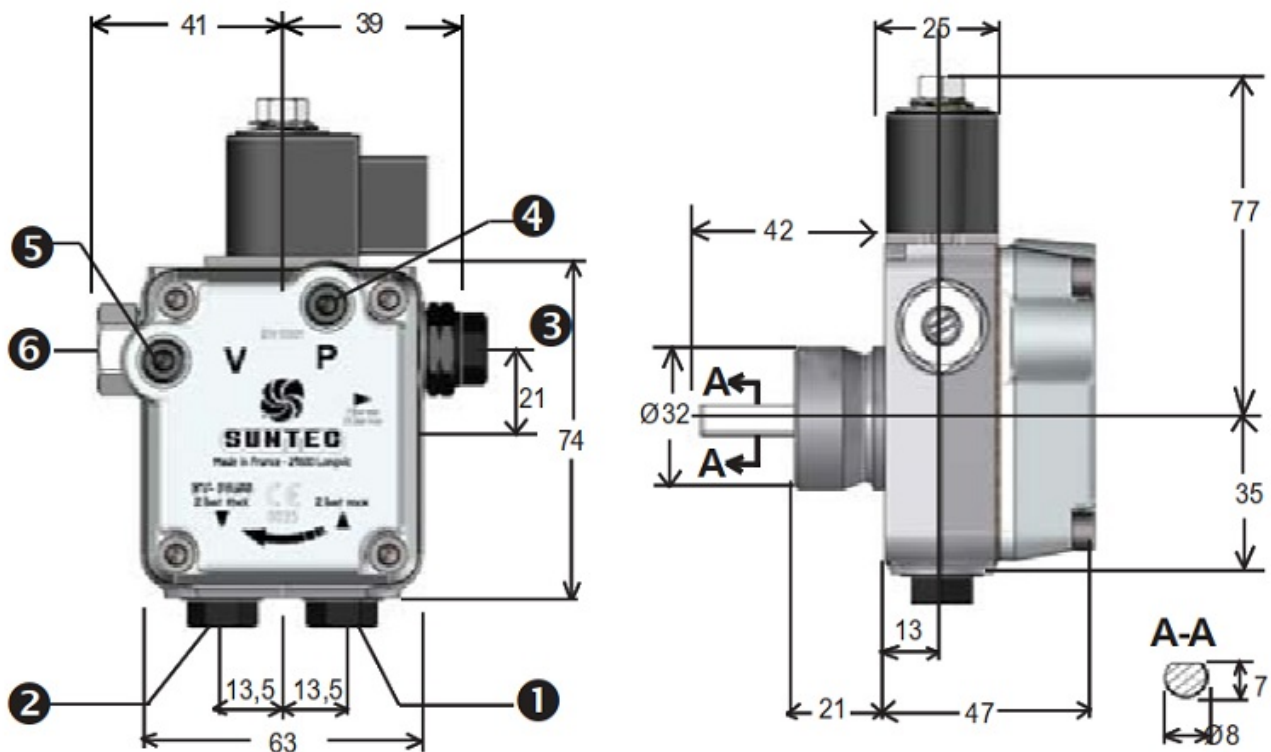

- 1 - Ssanie
- 2 - Powrót i wewnętrzny korek obejściowy
- 3 - Wylot dyszy
- 4 - Port manometru
- 5 - Port miernika podciśnienia
- 6 - Regulacja ciśnienia
- 7 - Port ciśnieniowy (tylko dla serii „7000”)

ZASTOSOWANIE POMPY OLEJOWEJ SUNTEC typ AS47A seria 1536 6

Producent	Suntec
Typ	ASV 47A 1536 6
Zastosowanie	Eacoon
Srednica wałka	Ø 8mm jednostronnie ścięty
Nawa mocująca	Ø 32mm
Cewka (zasilanie)	230V 50-60Hz 9W
Kierunek obrotów	prawy - patrząc od strony wałka
Wyjście na dyszę	1/8" z prawej strony - patrząc od strony wałka
Przyłącza paliwowe	1/4"

PODSUMOWANIE:

Tutaj kupujesz pompę zębatą olejową **Suntec typ AS47A kod: 1536 6**

Masz pytania? - zadzwoń:
+48 533 336 136
lub napisz e-mail: biuro@marax.pl

PRODUCENT



Firma Suntec to francuski producent komponentów i rozwiązań technologicznych dla chłodnictwa i klimatyzacji, ogrzewnictwa, dystrybucji wody oraz maszyn roboczych. Marka Suntec znana jest i rozpoznawalna

na całym świecie. W ich ofercie wśród bardzo wielu urządzeń ważne miejsce zajmują pompy hydrauliczne, pompy olejowe zębate, dysze olejowe, głowice termostatyczne, armatura grzewcza.