

Link do produktu: <https://www.marax.pl/profesjonalny-wentylator-przemyslowy-z-regulacja-kata-nadmuchu-xaram-energy-xe-woi-203s-7200m3h-230v-1400-obrmin-ip44-p-3877.html>



Profesjonalny wentylator przemysłowy z regulacją kąta nadmuchu XARAM Energy XE-WOI 20/3S - 7200m³/h, 230V, 1400 obr/min, IP44

| | |
|------------------|-------------------------|
| Cena brutto | 1 099,00 zł |
| Cena netto | 893,50 zł |
| Dostępność | PRODUKT DOSTĘPNY |
| Czas wysyłki | 48 godzin |
| Numer katalogowy | XE-WOI 20/3S |
| Kod producenta | XE-WOI 20/3S |
| Kod EAN | 5903018230870 |
| Producent | XARAM Energy |

Opis produktu

Profesjonalny wentylator przemysłowy z regulacją kąta nadmuchu XARAM Energy XE-WOI 20/3S - 7200m³/h, 1400 obr/min, IP44



Przenośny, mobilny i zasilany jednofazowo przemysłowy wentylator osiowy **XARAM Energy XE-WOI 20/3S** przeznaczony do zastosowań profesjonalnych. Wentylator generuje szeroki strumień powietrza, a regulowana 3-stopniowa moc nawiewu wynosi **7200m³/h** przy **1400 obr/min**.

Uchylne mocowanie umożliwia dowolną regulację kąta nawiewu w płaszczyźnie pionowej. Dmuchawa przemysłowa **XARAM Energy XE-WOI 20/3S** jest przeznaczona do zadań związanych z wentylacją, wymianą powietrza w pomieszczeniach, usuwania zanieczyszczonego powietrza z pomieszczeń oraz wspomaganiem procesów ogrzewania, osuszania i schładzania.

Przemysłowy wentylator osiowy **XARAM Energy XE-WOI 20/3S** jest przystosowany do rozprowadzania powietrza oraz do nawiewu kierunkowego, zapewniając przepływ dużych ilości powietrza.

Wysoka wydajność i solidna konstrukcja umożliwiają zastosowanie dmuchawy **XARAM Energy XE-WOI 20/3S** wszędzie tam, gdzie potrzebna jest wydajna i niezawodna wentylacja.

Wentylator mobilny **XARAM Energy XE-WOI 20/3S** jest szczególnie polecany do magazynów, warsztatów, hal produkcyjnych w celu wymiany zanieczyszczonego powietrza i wymuszenia cyrkulacji powietrza.

Zastosowanie wózka jezdnego oraz niska masa urządzenia zapewniają wysoką mobilność urządzenia.

Stopień ochrony **IP44** zapewnia bezawaryjną pracę nawet w warunkach zapylenia.



Zalety wentylatora przemysłowego XARAM Energy XE-WOI 20/3S

- dmuchawa wytwarza szeroki strumień powietrza
- dmuchawa posiada trójstopniową, regulowaną moc nawiewu: **250/330 W - 960/1120 obr/min**
- duża średnica wentylatora gwarantuje przepływ większej ilości powietrza
- uchylne mocowanie umożliwia regulację kąta nawiewu w płaszczyźnie pionowej

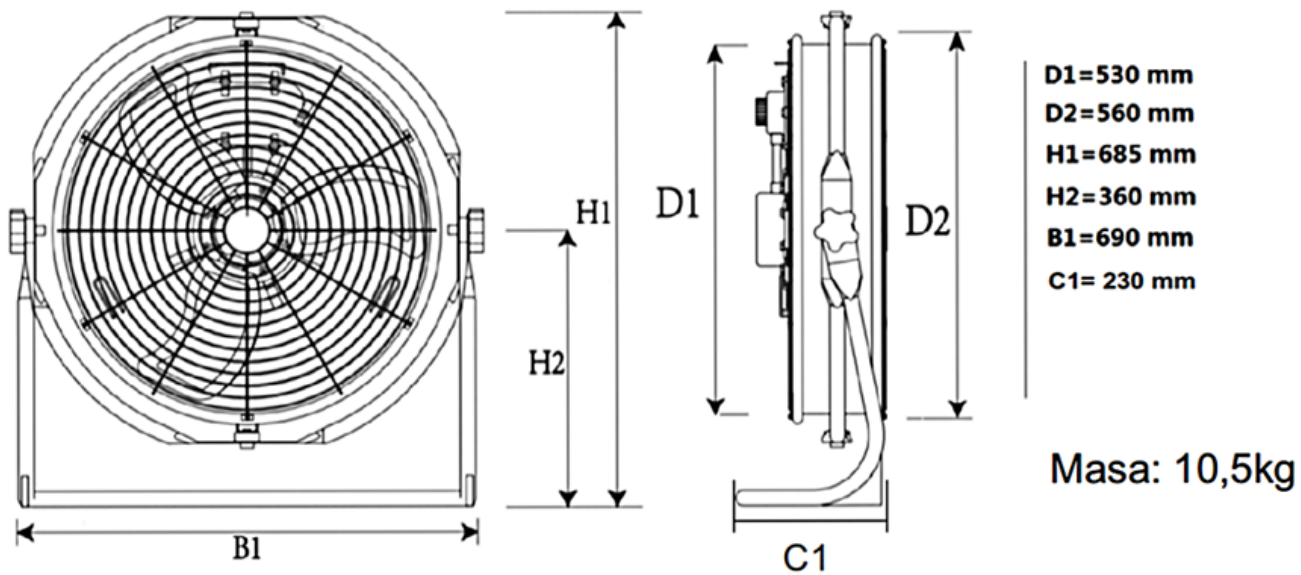

Parametry techniczne wentylatora przemysłowego XARAM Energy XE-WOI 20/3S

Zasilanie [V] / Częstotliwość: **230V/50Hz**

Maksymalne zużycie energii: **140W**

Średnica wylotu powietrza: **530mm**

Maksymalna prędkość obrotowa wentylatora: **1400obr/min**

Poziomy prędkości wentylatora: **3**

Maksymalny przepływ powietrza: **7200m3/h**

Typ wentylatora: **osiowy**

Średnica wentylatora: **560mm**

Ciśnienie statyczne: -

Praca z przewodami giętkimi: **nie**

Wymiary (długość x szerokość x wysokość) [mm]: **668/230/660**

Masa netto/brutto [kg]: **23/24 kg**

Ochrona IP: **44**



Tutaj kupujesz wentylator przemysłowy XARAM Energy XE-WOI 20/3S



Masz pytania? - zadzwoń:
+48 533 336 136

MARKA XARAM Energy i XARAM Garden

XARAM Energy oraz **XARAM Garden** jest to marka urządzeń **klasy PREMIUM** mająca za zadanie dostarczyć najlepsze światowe urządzenia o najlepszym stosunku jakości do ceny. Urządzenia tych marek są specjalnie zamawiane u **renomowanych światowych Producentów** z najlepszym wyposażeniem i z podzespołami najwyższej jakości. Produkty **XARAM Energy** czy **XARAM Garden** charakteryzują się świetnym designem, najwyższej klasy wyposażeniem, przystępną

ceną oraz ponadprzeciętną jakością z dłuższą gwarancją przewyższającą produkty konkurencyjne. W woluminie marki **XARAM Energy** są przewoźne nagrzewnice olejowe z otwartą i zamkniętą komorą spalania **TK** oraz **TK-ID** (na bazie nagrzewnic **Tiger King**), nagrzewnice olejowe **XDFT**, piece olejowe seria **P**, przewoźne ogrzewacze pomieszczeń-hotelowe **TKH**, parasole gazowe tarasowe **INOX - Vulkan, Etna, Tekla i Helena**, elektroniczne deski myjące seria **Q**, elektryczne i gazowe nagrzewnice **XE**, niepalne i antystatyczne węże elastyczne do transportu gorącego powietrza **XE**, **wentylatory przemysłowe XE-WOI** oraz piecyki gazowe na butle propan-butan **HT-H, YF-190B**.

Dane techniczne wentylatora XARAM Energy XE-WOI 24/2S

Dane techniczne wentylatora XARAM Energy XE-WOI 20/3S

| | |
|--|-------------|
| Napięcie zasilania [V] | 220-240 |
| Moc urządzenia [W] | 140 |
| Średnica wylotu [mm] | 680 |
| Średnica wentylatora [mm] | 600 |
| Prędkość obrotowa [obr/min] | 1400 |
| Przepływ powietrza [m ³ /h] | 7200 |
| Ciśnienie statyczne [Pa] | - |
| Wymiary (WxSxG) [mm] | 668/230/660 |
| Masa urządzenia [kg] | 10,5 |
| Stopień ochrony IP | 54 |
| Poziom hałasu dB [A] | 60 |

PEŁNE WYMIARY WENTYLATORA XARAM Energy XE-WOI 20/3S

